

**code TH01 Triumph Daytona 675/Street Triple 675 '06/'12**  
brake side - lato freno

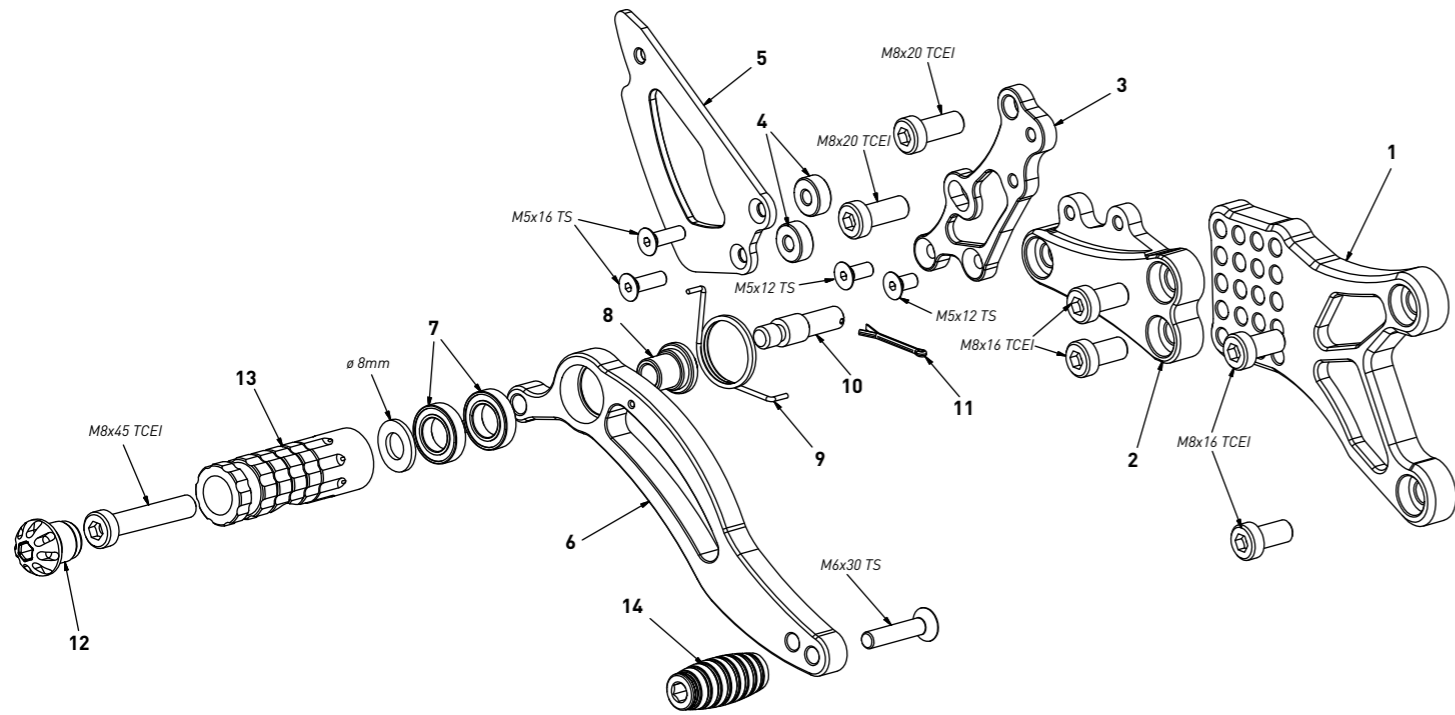

All spare parts include the relative screws for fixing.  
It is possible to buy the footboard screws kit code Kvit\_TH01, price 6,00 €  
Tutti i ricambi comprendono le relative viti per il fissaggio.  
E' possibile acquistare il kit viti pedana con il codice Kvit\_TH01, prezzo 6,00€

The footrests with code PG03/PG04 include the cap, code PG00\_BK, which can also be purchased separately.  
I poggiapiedi con codice PG03/PG04 comprendono il tappo codice PG00\_BK che si può anche acquistare separatamente

The brake / gear levers include the bearings, code CS001/CS002/CS003 which can also be purchased separately.  
Le leve freno/cambio comprendono i cuscinetti codice CS001/CS002/CS003 che si possono anche acquistare separatamente

all the prices are for a single unit  
tutti i prezzi sono per una singola parte

all the prices are without VAT  
tutti i prezzi sono senza IVA

code TH01 - brake side - lato freno		
n°	description - descrizione	code
1	back plate - arretratore	AR_014
2	plate - piastra	PS_008T
3	pump support - portapompa	PP_014
4	6mm spacer - spessore 6mm	SP_002
5	heelplate - battitacco	BT_001
6	brake lever - leva freno	FN_002
7	bearing - cuscinetto	CS_002
8	bush - boccia	BC_002
9	spring - molla	MO_002
10	gear pin - perno freno	PF_001
11	forelock - coppiglia	FN_001
12	cap - tappo	PG00_BK
13	foot peg - poggiapiede	PG_03
14	toe peg - puntalino	PU_001_BK

**code TH01 Triumph Daytona 675/Street Triple 675 '06/'12**  
gear side - lato cambio

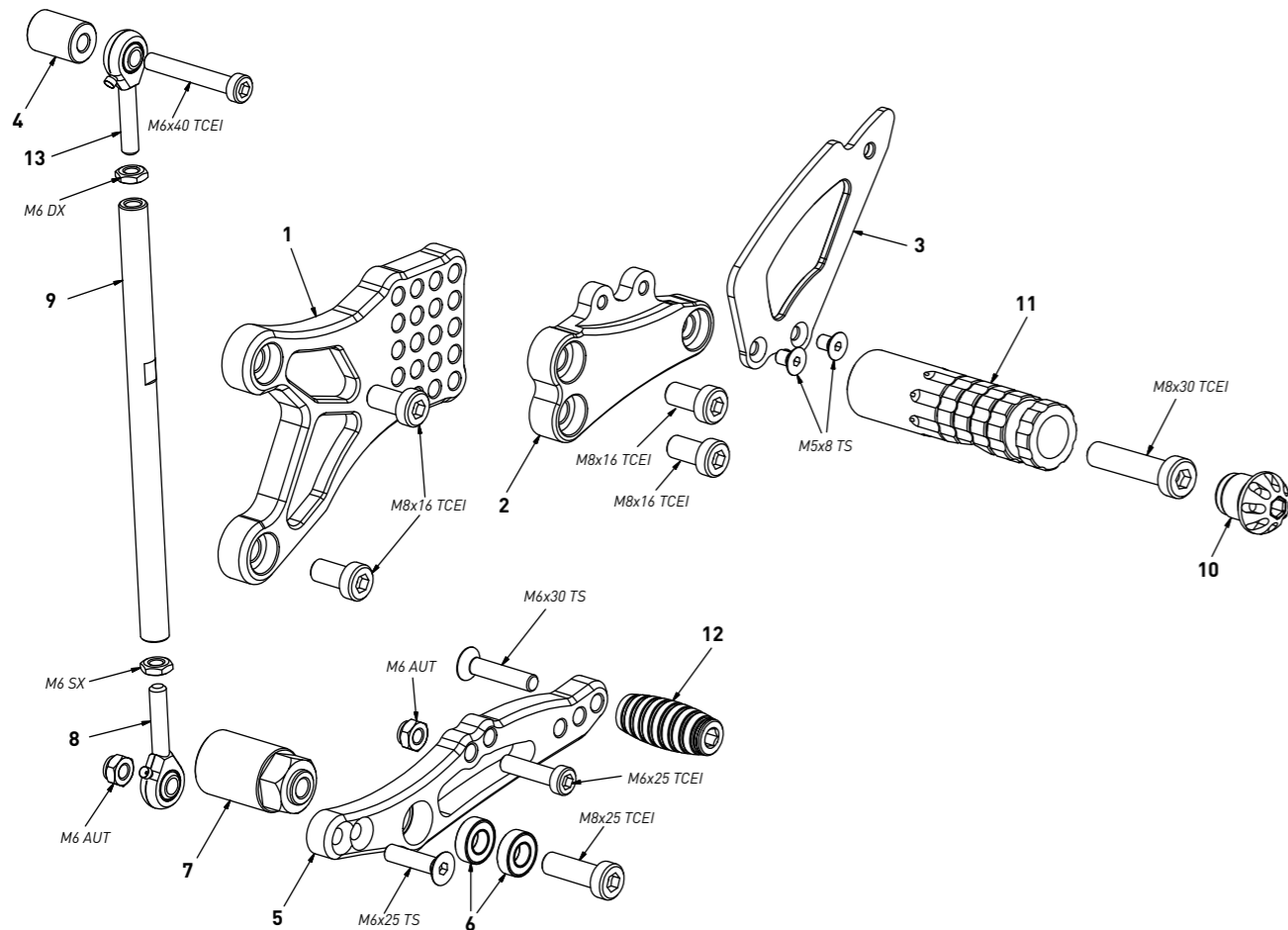

All spare parts include the relative screws for fixing.  
It is possible to buy the footboard screws kit code Kvit\_TH01, price 6,00 €  
Tutti i ricambi comprendono le relative viti per il fissaggio.  
E' possibile acquistare il kit viti pedana con il codice Kvit\_TH01, prezzo 6,00€

The footrests with code PG03/PG04 include the cap, code PG00\_BK, which can also be purchased separately.  
I poggiapiedi con codice PG03/PG04 comprendono il tappo codice PG00\_BK che si può anche acquistare separatamente

The brake / gear levers include the bearings, code CS001/CS002/CS003 which can also be purchased separately.  
Le leve freno/cambio comprendono i cuscinetti codice CS001/CS002/CS003 che si possono anche acquistare separatamente

all the prices are for a single unit  
tutti i prezzi sono per una singola parte

all the prices are without VAT  
tutti i prezzi sono senza IVA

code TH01 - gear side - lato cambio		
n°	description - descrizione	code
1	back plate - arretratore	AR_013
2	plate - piastra	PS_007T
3	heelplate - battitacco	BT_002
4	spacer - spessore	DC_015
5	gear lever - leva cambio	LC_029
6	bearing - cuscinetto	CS_001
7	gear spacer - distanziale	DC_005
8	LH uniball - uniball SX	RH01_SX
9	gear rod - asta cambio	R021_165
10	cap - tappo	PG00_BK
11	foot peg - poggiapiede	PG_04
12	toe peg - puntalino	PU_001_BK
13	RH uniball - uniball DX	RH01_DX